



L958HEV

Încărcător electric pe roți SDLG
19.71 (43,431 lbs) 1350 kWh

● Aspecte principale

- L958HEV este echipat cu pachete de baterii fiabile, oferind putere ridicată, emisii zero și zgomot redus.
- Sistemul de transmisie cu două motoare și patru ieșiri asigură schimbări de trepte line și o livrare fiabilă a puterii.
- Motoarele standard de mare viteză, cu densitate ridicată de putere, oferă economie de energie și eficiență.
- Sistemul inteligent de control ajustează automat livrarea de putere în funcție de sarcină, viteză și alte condiții.
- Tehnologia integrată de frânare regenerativă și funcția de pornire/oprire automată extind timpul de funcționare.
- Cuplaj rapid, valvă cu 3 funcții, direcție de urgență și manetă unică cu control electronic.
- Sistemul inteligent de management termic menține toate sistemele în siguranță chiar și în medii extreme.
- Moduri de lucru: încărcare, nivelare, stivuire și ECO.



Fiabilitate în acțiune.

Specificații

Capacitate cupă standard	m ³ (yd ³)	3.2 (4.19)
Sarcină nominală	kg (lbs)	5,800 (12,787)
Greutate operațională	kg (lbs)	19,700 (43,431)
Tip baterie	-	LFP
Capacitate baterie	kWh	350
Tensiune	V	579.6
Capacitate încărcare DC	kW	240
Autonomie estimativă (în funcție de aplicație)	h	5-8
Tip motor	•	PMSM
Putere nominală	kW (hp)	231 (310)
Viteză F1/R1	km/h (mph)	0-15 (0-9.3)
Viteză la F2	km/h (mph)	0-40 (0-24.9)
Forță de rupere	kN (lbf)	150 (33,721)
Dimensiune anvelope	-	23.5-25

Dimensiuni

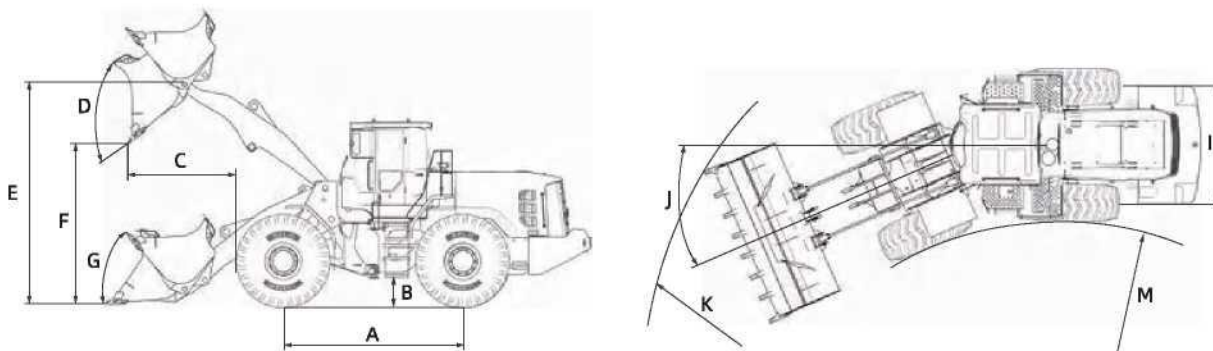

Dimensiuni de transport (L * W * H)	mm (ft in)	8,850 (29' 0.4") * 3,016 (9' 10.7") * 3,460 (11' 4.2")
A Ampatament	mm (ft in)	3,400 (11' 1.9")
B Gardă la sol	mm (ft in)	435 (1' 5.1")
C Alonjă la înălțime maximă	mm (ft in)	1,340 (4' 4.8")
D Unghi de descărcare	°	45
E Înălțime la axul cupei	mm (ft in)	4,145 (13' 7.2")
F Înălțime de descărcare	mm (ft in)	2,880 (9' 5.4")
G Unghi de înclinare a cupei la nivelul solului	°	42
I Ecartament roți	mm (ft in)	2,250 (7' 4.6")
J Unghi de articulație	°	36
K Rază de virare peste cupă	mm (ft in)	7,310 (23' 11.8")
M Raza de virare la interiorul anvelopelor	mm (ft in)	3,788 (12' 5.1")

*SDLG își rezervă dreptul de a modifica specificațiile și materialele în orice moment, fără o notificare prealabilă. Caracteristicile utilajului din fotografii pot include echipamente suplimentare. Pentru informații suplimentare și opțiuni disponibile, vă rugăm să contactați distribuitorul dumneavoastră local sau SDLG.



Felicitări SDLG pentru câștigarea Premiului Global de Excelență EFQM, unul dintre cele mai prestigioase trei premii pentru calitate din lume

Membru al grupului VOLVO din 2006

SDLG este membru al grupului Volvo și unul dintre cei mai importanți producători internaționali de utilaje de construcții, precum și o companie națională de înaltă tehnologie, cu o rețea largă de dealeri și ateliere de service în întreaga lume.

SDLG Europe B.V.

Contact: Budapesta, Benczur u. 11, 1 068 Ungaria
Website: www.sdlg-eu.com | Email: info@sdlg-eu.com
sales@sdlg-eu.com | +36 130 180 12