



E6225H_{EV}

Excavator electric SDLG
23.4 t (51,588 lbs) | 423 kWh

● Aspecte principale

- Motor sincron cu magnet permanent cu cuplu mare, ce oferă putere ridicată. Motorul este adaptat eficient cu sistemul hidraulic pentru un răspuns rapid.
- Este adoptat sistemul exclusiv de control electronic SDLG, care conectează toate componentele electrice pentru comunicare și control în timp real, monitorizează starea de funcționare și siguranța întregii mașini, gestionează și optimizează distribuția energiei și crește autonomia.
- Are caracteristici precum putere mare, ieșire stabilă, eficiență ridicată în lucru, vibrații și zgomot reduse, durată lungă de viață, încărcare rapidă și baterie fără întreținere.
- Sistemul de baterii de 423 kWh (12 unități) permite o încărcare de 1,5 ore pentru un timp de funcționare de 6–10 ore.
- Motorul și uleiul hidraulic sunt răcite prin sistemul inteligent ATS, cu suflare inversă personalizată pentru îndepărtarea prafului, controlând automat viteza ventilatorului în funcție de temperatura uleiului hidraulic și a apei în timpul funcționării normale – eficient și economisitor de energie.
- Cabina ROPS din seria H, standard pentru 32t, protejează siguranța operatorului și oferă un spațiu interior generos.



Fiabilitate în acțiune

E6225HEV

Specificații

Greutate operațională	kg (lbs)	23,400 (51,588)
Tensiune nominală	V	618
Capacitate nominală a bateriei	kWh	423
Putere nominală	kW (hp)	150 (204)
Timp de funcționare mediu	h	6-10
Timp de încărcare	h	1.5
Capacitatea pompelor	L/min (gal/min)	2*230+18 (2*60.8+4.8)
Presiune de lucru setată	bar (psi)	340 (4,930) / 355 (5,148)
Forță maximă de săpare a cupei	kN (lbf)	147.1 (33,069)
Forță maximă de săpare a balansierului (arm)	kN (lbf)	105.3 (23,672)
Viteză de deplasare redusă	km/h (mi/h)	3.5 (2.2)
Viteză de deplasare ridicată	km/h (mi/h)	5.7 (3.5)
Capacitate de urcare	°	35
Viteză de rotație	r/min	12.1
Presiune la sol	kPa (psi)	35.1 (5.1)

Dimensiuni

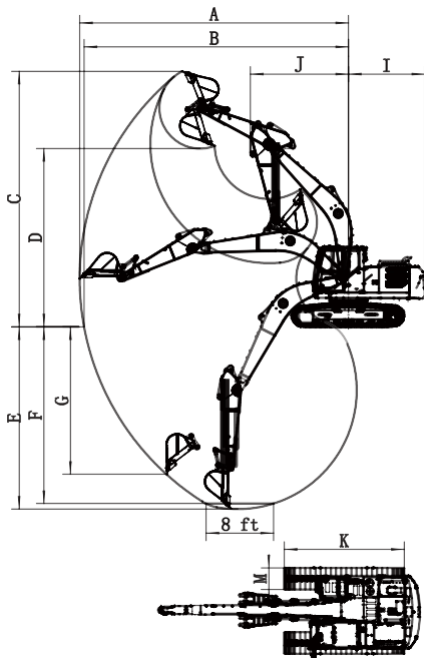

Lungime braț principal (boom)	mm (ft in)	5,700 (18' 8.4")
Lungime balansier (arm)	mm (ft in)	2,900 (9' 6.2")
Capacitate cupă	m ³ (yd ³)	1.25 (1.64)
Dimensiuni generale de transport (L * W * H)	mm (ft in)	9,720 (31' 10.6")*2,990 (9' 9.7")*2,940 (9' 7.7")
A Raza maximă de săpare	mm (ft in)	9,940 (32' 7.3")
B Raza maximă de săpare la nivelul solului	mm (ft in)	9,750 (31' 11.9")
C Înălțime maximă de tăiere	mm (ft in)	9,450 (31')
D Înălțime maximă de descărcare	mm (ft in)	6,650 (21' 9.8")
E Adâncime maximă de săpare	mm (ft in)	6,730 (22' 1")
F Adâncime maximă de săpare (orizontal 8 ft)	mm (ft in)	6,510 (21' 4.3")
G Adâncime maximă de săpare perete vertical	mm (ft in)	5,830 (19' 1.5")
I Raza de rotire a spatelui	mm (ft in)	2,970 (9' 9")
J Raza minimă de rotire față	mm (ft in)	3,650 (11' 11.7")
K Lungimea șasiului	mm (ft in)	4460 (14' 7.6")
M Lățimea șenilei	mm (ft in)	600 (23.6")

*SDLG își rezervă dreptul de a modifica specificațiile și materialele în orice moment, fără o notificare prealabilă. Caracteristicile utilajului din fotografii pot include echipamente suplimentare. Pentru informații suplimentare și opțiuni disponibile, vă rugăm să contactați distribuitorul dumneavoastră local sau SDLG.



Felicitări SDLG pentru câștigarea Premiului Global de Excelență EFQM, unul dintre cele mai prestigioase trei premii pentru calitate din lume.

Membru al grupului VOLVO din 2006

SDLG este membru al grupului Volvo și unul dintre cei mai importanți producători internaționali de utilaje de construcții, precum și o companie națională de înaltă tehnologie, cu o rețea largă de dealeri și ateliere de service în întreaga lume.

SDLG Europe B.V.

Contacte: Budapesta, Benczúr u. 11, 1068 Ungaria
Website: www.sdlg-eu.com | Email: info@sdlg-eu.com
sales@sdlg-eu.com | +36 130 180 12