



E620HEV

Excavator electric SDLG
2.35 t (5,181 lbs) | 24 kWh

● Aspecte principale

- E620HEV este echipat cu baterii fiabile, oferind putere mare, emisii zero și zgomot redus.
- Bateria fără întreținere permite o încărcare de 1 oră pentru 4-6 ore de funcționare.
- Ecran tactil de 7 inch pentru afișarea nivelului bateriei și a puterii, compatibil cu funcția tactilă și tastatură, integrat cu funcție de afișare a datelor fiecărui modul.
- Unitatea independentă de răcire inteligentă cu apă a bateriei poate regla automat temperatura acesteia în timpul încărcării și descărcării, menținând-o în intervalul optim de funcționare.
- Cabina poate fi ridicată la un unghi mare pentru a facilita întreținerea componentelor.
- Echiparea standard include conducte X1/X3, compatibile cu o gamă largă de atașamente.



Fiabilitate în acțiune

E620HEV

Specificații

Greutate operațională	kg (lbs)	2,350 (5,181)
Tensiune nominală	V	358.4
Capacitate nominală a bateriei	kWh	24
Putere nominală	kW (hp)	9.2
Timp de funcționare mediu	h	4-6
Timp de încărcare	h	1
Capacitatea pompelor	L/min (gal/min)	52 (13.8)
Presiune de lucru setată	bar (psi)	240 (3,480)
Forță maximă de săpare a cupei	kN (lbf)	16.5 (3,709)
Forță maximă de săpare a balansierului (arm)	kN (lbf)	10
Viteză de deplasare redusă	km/h (mi/h)	2 (1.2)
Viteză de deplasare ridicată	km/h (mi/h)	4 (2.5)
Capacitate de urcare	°	25
Viteză de rotație	r/min	9.2
Presiune la sol	kPa (psi)	37 (5.4)

Dimensiuni

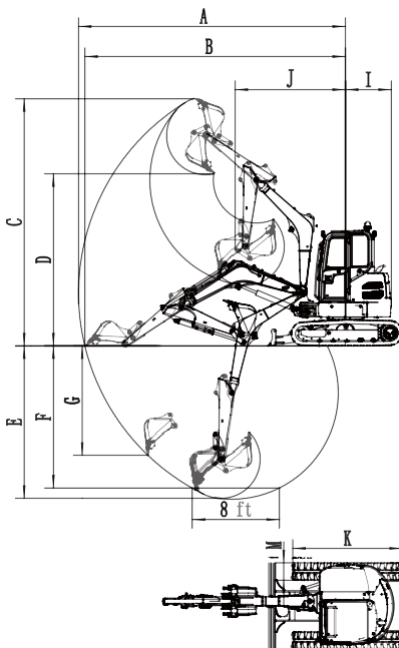

Lungime braț principal (boom)	mm (ft in)	1,830 (6')
Lungime balansier (arm)	mm (ft in)	965 (3' 2")
Capacitate cupă	m ³ (yd ³)	0.04 (0.05)
Dimensiuni generale de transport (L * W * H)	mm (ft in)	3,805 (12' 5.8")*980 (3' 2.6")*2,635 (8' 7.7")
A Raza maximă de săpare	mm (ft in)	3,975 (13' 0.5")
B Raza maximă de săpare la nivelul solului	mm (ft in)	3,915 (12' 10.1")
C Înălțime maximă de tăiere	mm (ft in)	3,510 (11'6.2")
D Înălțime maximă de descărcare	mm (ft in)	2,460 (8' 0.9")
E Adâncime maximă de săpare	mm (ft in)	2,305 (7' 6.7")
F Adâncime maximă de săpare (orizontal 8 ft)	mm (ft in)	1,575 (5' 2")
G Adâncime maximă de săpare perete vertical	mm (ft in)	1,740 (5' 8.5")
I Raza de rotire a spatelui	mm (ft in)	980 (3' 2.6")
J Raza minimă de rotire față	mm (ft in)	1,670 (5' 5.8")
K Lungimea șasiului	mm (ft in)	1,585 (5' 2.4")
M Lățimea șenilei	mm (ft in)	230 (9")

*SDLG își rezervă dreptul de a modifica specificațiile și materialele în orice moment, fără o notificare prealabilă. Caracteristicile utilajului din fotografii pot include echipamente suplimentare. Pentru informații suplimentare și opțiuni disponibile, vă rugăm să contactați distribuitorul dumneavoastră local sau SDLG.



Felicitări SDLG pentru câștigarea Premiului Global de Excelență EFQM, unul dintre cele mai prestigioase trei premii pentru calitate din lume.

SDLG Europe B.V.

Membru al grupului VOLVO din 2006

SDLG este membru al grupului Volvo și unul dintre cei mai importanți producători internaționali de utilaje de construcții, precum și o companie națională de înaltă tehnologie, cu o rețea largă de dealeri și ateliere de service în întreaga lume.

Contacte: Budapesta, Benczúr u. 11, 1068 Ungaria
Website: www.sdlg-eu.com | Email: info@sdlg-eu.com
sales@sdlg-eu.com | +36 130 180 12